

mini

zanzariera per porta e finestra

Insektenschutz für Fenster und Türen



installazione Montageanleitung

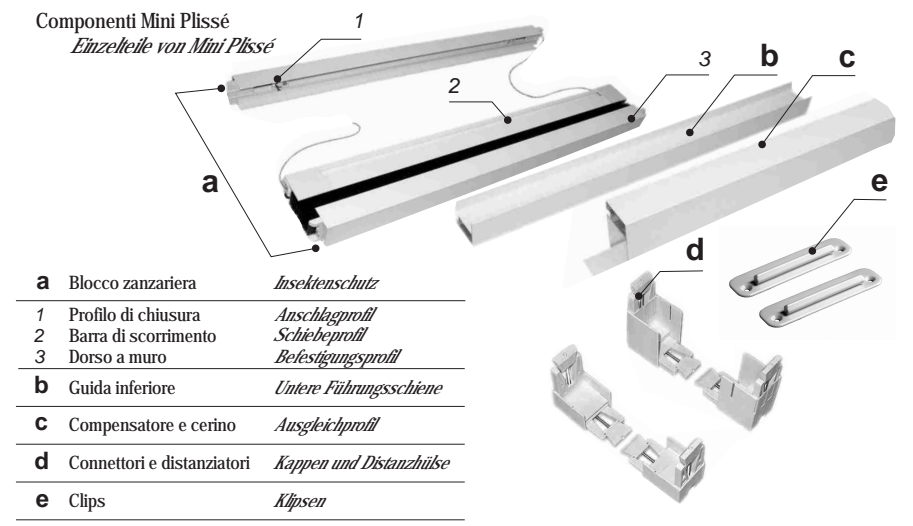

- 1** Blocco zanzariera *Insektenschutz*
 1 Profilo di chiusura *Anschlagprofil*
 2 Barra di scorrimento *Schiebepprofil*
 3 Dorso a muro *Befestigungsprofil*
- b** Guida inferiore *Untere Führungsschiene*
- c** Compensatore e cerino *Ausgleichprofil*
- d** Connettori e distanziatori *Kappen und Distanzhülse*
- e** Clips *Klipsen*

- 1** Stabilire l'apertura della Mini Plissé posizionando il dorso a muro del blocco zanzariera sul lato desiderato, con i clips di ancoraggio rivolte verso l'intusso. Per cambiare il senso di apertura è sufficiente ruotare il blocco zanzariera di 180°.
- Entscheiden Sie zuerst, in welche Richtung Sie Mini Plisse öffnen wollen. Das Befestigungsprofil bzw. Anschlagprofil muß dabei mit der Nut und den eingesetzten Befestigungsklipsen zum Fenster zeigen. Bei Bedarf kann Öffnungsrichtung Drehen um 180° umgekehrt werden.*

- 2** I connettori, sono completi di distanziatori che danno l'opportunità di modificare l'altezza e la larghezza della zanzariera di 10 mm.
- Die Kappen mit den Distanzhülse erlauben eine Breiten- und Höhenanpassung in Schritten zu ± 10 mm.*

- 3** Inserire e serrare i connettori superiori sinistro e destro al compensatore.
- Stecken Sie das Befestigungs- und das Anschlagprofil mit den Kappen auf das obere Ausgleichprofil und befestigen Sie die Kappen am Ausgleichprofil mit den entsprechenden Schrauben.*

- 4** Inserire e serrare i connettori sinistro e destro alla guida inferiore.
- Stecken Sie die Kappen auf das Befestigungs- und Anschlagprofil und befestigen Sie diese mit den entsprechenden Schrauben.*

- 5** Inserire e serrare entrambi i connettori del compensatore e della guida inferiore al dorso a muro ed al profilo di chiusura.
- Verfahren Sie analog 4. mit dem Einsetzen der Untere Führungsschiene.*

- 6** Inserire le clips ai profili.
- Togliere la protezione all'adesivo delle clips.
- Die Befestigungsklipsen in die Profile einsetzen.*
- Lösen Sie das Klebeband der Befestigungsklipsen. Achten Sie darauf, dass die Flächen am Fensterrahmen, auf die Befestigungsklipsen geklebt werden, trocken, fett- und staubfrei sind, um optimale Befestigung zu gewährleisten!*

- 7** Posizionare la zanzariera nel vano, esercitando una lieve pressione affinché le clips aderiscano all'infisso.
- Pressen Sie das fertig montierte Miniplisse unter hohem Druck an die gewünschte Position auf dem Fensterrahmen.*

- 8** La zanzariera si sgancia tirando la guida inferiore verso l'esterno.
- Dabei ziehen Sie das Miniplisse an der unteren Führungsschiene nach außen.*

- 9** È possibile, qualora fosse necessario, fissare le clips d'ancoraggio della zanzariera al telaio dell'infisso.
- Nehmen Sie das Miniplisse von den geklebten Klipsen ab.*
- Fixieren Sie die an den Fensterrahmengesetzten Klipsen zusätzlich mit den entsprechenden Schrauben.*

ZANZAR SISTEM S.p.A. si congratula con lei per l'acquisto della zanzariera Mini Plissé: vi preghiamo cortesemente di leggere attentamente il contenuto di questo documento e di conservarlo. Il presente manuale è parte integrante della zanzariera e ha lo scopo di fornire tutte le informazioni necessarie per l'installazione, l'uso e la manutenzione.

L'azienda si riserva di apportare modifiche parziali o totali al prodotto senza preavviso declinando ogni responsabilità su eventuali dati inesatti. Le istruzioni, i disegni e la documentazione contenuti nel presente manuale sono di natura tecnica riservata, di stretta proprietà della Zanzar Sistem S.p.A. e non possono essere riprodotti in alcun modo, né integralmente, né parzialmente.

ZANZAR SISTEM S.p.A. beglückwünscht Sie zum Kauf des Insektenschutzartikels Mini Plissé; wir bitten Sie, den Inhalt dieses Dokumentes sorgfältig zu lesen und auf zu bewahren. Diese Beschreibung ist ein Bestandteil des Insektenschutzes und hat den Zweck, alle wichtigen Informationen über die Montage, die Verwendung und den Unterhalt desselben zu vermitteln. Der Hersteller behält sich vor kleine oder ganze Änderungen am Produkt ohne Avisierung vorzunehmen und lehnt jegliche Verantwortung für eine nicht genaue Beschreibung ab. Die Instruktionen sowie dieses Dokument sind rechtliches Eigentum von Zanzar Sistem S.p.A. und dürfen weder teilweise noch komplett nachgedruckt und verwendet werden.

manutenzione Wartungsanleitung

- 10** Se è difficile azionare la zanzariera, le cause possono essere di due tipi: la tensione dei cordini non è omogenea oppure la guida inferiore è sporca.
- Sollte die Bedienung schwegänglich sein, kann es zwei Ursachen haben: Unterschiedliche Spannung der Schnüre oder Verschmutzung der Führungsschiene.*

- 11** Verifica della tensione dei cordini:
- Aprire la zanzariera. Si accede così ai terminali di regolazione dei cordini superiori ed inferiori posti all'interno del dorso a muro. Per la regolazione dei cordini superiori agire sui regolatori superiori, svitando la vite e spostando la stessa in basso se si vuole dare più tensione ai cordini, in alto per il contrario. Bloccare la vite ad operazione conclusa.
- Als abhilfe die Spannung der Schnüre korregieren bzw. Führungsschiene säubern:*
- Ausgleichen der Spannung der horizontalen Schnüre verstellen kann. Öffnen Sie dazu Schiebepprofil in der Innenseite des Anschlagprofils verbeugen sich Einstellschrauben, mit denen man die Spannung der Schnüre verstellen kann.

- 12** Per la regolazione dei cordini inferiori bisogna agire sui regolatori inferiori seguendo le indicazioni del punto 11; con la differenza che, per tendere i cordini bisogna spostare la vite in alto.
- Um die Spannung der oberen Schnur zu verändern, lösen Sie die oberen Einstellschrauben. Indem Sie die Schrauben nach unten ziehen, erhöhen Sie die Spannung; ein Verschieben der Schrauben nach oben reduziert die Spannung. Anschließend Schrauben festziehen. Um die Spannung der unteren Schnur zu verändern, lösen Sie die unteren Einstellschrauben. Indem Sie die Schrauben nach oben ziehen, erhöhen Sie die Spannung; ein Verschieben der Schrauben nach unten reduziert die Spannung. Anschließend Schrauben festziehen.

- 13** Pulizia della guida inferiore: con il semplice aiuto di una scopa, asportare la polvere accumulata.
- So können Sie die Führungsschiene reinigen: Lösen Sie das Miniplisse aus der Verankerung und Säubern Sie mit einem Besen die untere Führungsschiene.*

- 14** È possibile regolare il parallelismo della barra di scorrimento.
- Chiudere la zanzariera. Si accede così ai regolatori del parallelismo posti all'interno del profilo di chiusura.
- Es besteht die Möglichkeit, die Parallelität des Schiebepprofil zum Anschlag- und Befestigungsprofil einzustellen.*
- Dazu schliessen Sie Miniplisse um den Zugang zu den Einstellschrauben an der Innenseite des Befestigungsprofil zu ermöglichen.

- 15** Per la regolazione del verso superiore della barra di scorrimento, agire sul regolatore superiore svitando la vite e spostando la stessa in basso per inclinare verso il profilo di chiusura, in alto se si vuole inclinare verso il dorso a muro. Bloccare la vite ad operazione conclusa.
- Um das Schiebepprofil oben auszugleichen, lösen Sie die obere Einstellschrauben. Indem Sie die Schraube nach unten ziehen, straffen Sie die Spannung und können dadurch das Schiebepprofil in Richtung Anschlagprofil neigen. In der gewünschten Position die Einstellschrauben festziehen.

- 16** La regolazione del verso inferiore della barra di scorrimento è gestita dal regolatore inferiore, agire come al punto 15 con la differenza che per inclinarla al profilo di chiusura, bisogna spostare la vite in alto. Bloccare la vite ad operazione conclusa.
- Um das Schiebepprofil unten auszugleichen, lösen Sie die untere Einstellschraube. Indem Sie die Schraube nach oben ziehen, straffen Sie die Spannung und können dadurch das Schiebepprofil in Richtung Anschlagprofil neigen. In der gewünschten Position die Einstellschraube festziehen.

MiniPlissé 2 ante Miniplisse 2-Flüglig

Al termine della installazione del prodotto nel caso si dovesse riscontrare una inclinazione delle barre di scorrimento, agire sui regolatori posti sui profili dorso come in figura, seguendo le istruzioni ai punti 11 e 12 della guida all'installazione.

Falls nach der Installation die Schliessprofile in Schräglage laufen sollten, stellt man diese mit den seitlichen Niveauglern gem. Zg in den seitlichen Profilen ein, indem man die Montageanleitung in den Punkten 11 und 12 befolgt.

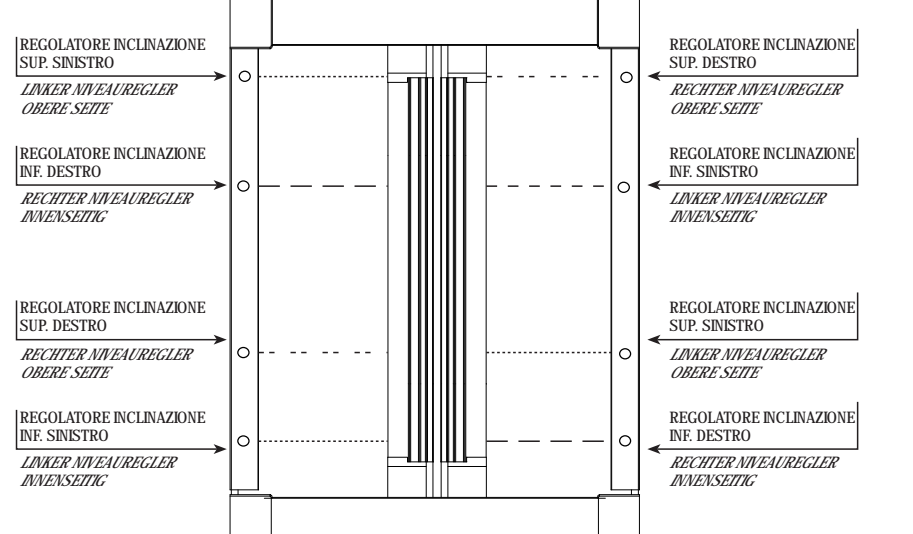

AVVERTENZE

Le zanzariere sono destinate a proteggere dagli insetti, roditori e piccoli rettili e non a garantire la sicurezza o ad evitare che oggetti o persone penetrino all'interno, non impediscono a un bambino di cadere dalla finestra. Il prodotto è dotato di una guida a terra, porre particolare attenzione durante il passaggio per evitare di inciampare. In situazioni di scarsa visibilità e per persone con difficoltà visive, la rete potrebbe essere poco individuabile, si consiglia di renderla evidente con segni colorati. Il funzionamento in condizioni di gelo può danneggiare la zanzariera e in condizioni di vento eccessivo si consiglia di riavvolgerla. Non rimuovere le etichette del prodotto e del marchio CE dal manufatto.

La Zanzar Sistem S.p.A. si riserva di apporre modifiche parziali o totali al prodotto senza preavviso declinando ogni responsabilità su eventuali dati inesatti. L'azienda non risponde a interventi autonomi e senza preavviso per manomissioni e/o modifiche effettuate.

HINWEISE!

Die Insektenschutzgitter schützen vor Insekten, Nagetiere und kleine Reptilien jedoch nicht gegen das Eindringen von Personen oder Objekten und verhindern auch nicht den Sturz aus dem Fenster von Kleinkinder. Das Produkt enthält eine am Boden fixierte Führungsschiene, welche zur Vorsicht beim darüber laufen ermahnt und nicht zu stolpern. Bei schlechten Sichtverhältnissen oder für Personen mit reduziertem Augenlicht ist das Gitter nur schwer erkennbar – es wird empfohlen, dieses mit Leuchtmerkmalen zu versehen. Die Verwendung bei vorwärtigen Bedingungen kann das Netz beschädigen und bei Starkwind empfindlich sich, das Gitter in das Anschlagprofil zurück zu schieben. Die Etiketten mit dem Produktsymbol sowie mit der CE-Markierung dürfen nicht entfernt werden. Zanzar Sistem S.p.A. behält sich vor kleine oder ganze Änderungen ohne Avisierung vorzunehmen und lehnt jegliche Verantwortung über nicht präzise Hinweise ab. Das Werk übernimmt keine Haftung im Falle von eigenmächtig ausgeführten Eingriffen und/oder ohne vorgängige Rückfrage zu Veränderungen.

USO

ATTIVAZIONE

Afferrare la barra maniglia con una mano e farla scorrere lungo le guide verso il profilo di chiusura.

DISATTIVAZIONE

Afferrare la hama maniglia facendola scorrere lungo le guide accompagnandola fino al completo impacchettamento della rete.

AKTIVIERUNG

BEDIENUNG

Das Halteprofil mit einer Hand in der Führungsschiene ziehen bis zum Schliessprofil.

DEAKTIVIERUNG

Das Halteprofil in der Führungsschiene zurückführen bis zur kompletten Aufwicklung im Anschlagprofil.

MANUTENZIONE

Effettuare solo le operazioni di manutenzione indicate nelle istruzioni.

Sotto l'azione delle condizioni ambientali esterne la rete non favorisce la crescita di micro-organismi. Per la pulizia esterna del prodotto utilizzare acqua e sapone, previa spazzolatura, sia per la rete che per i profili, avendo cura di effettuare un buon risciacquo. Evitare l'uso di olii, grassi, detersivi abrasivi e solventi. Ogni altro tipo di intervento deve essere eseguito da centri di assistenza autorizzati o dalla Zanzar Sistem S.p.A. Corso Europa z.l. - 74023 Grottaglie (Ta) Italy.

La rete e/o alcuni componenti sono considerati prodotti soggetti a usura, pertanto è preferibile aderire a un servizio di assistenza programmata con i centri specializzati o come indicato sul sito www.zanzarsistem.it/servizi/assistenza.

UNTERHALT

Nur solche Unterhaltsarbeiten ausführen, welche in den Instruktionen vermerkt sind.

Trotz der aktuellen Umweltbelastungen verhindert das Netz eine Vermehrung der Mikro-Organismen.

Für die Aussenseitige Reinigung des Produktes nur Wasser und Seife mit einer weichen Bürste verwenden, soll es für das Netz wie für die Profile und danach gründlich ausspülen. Keine Öle, Fette, Schleif- oder Lösemittel einsetzen. Alle anderen Arten von Eingriffe dürfen nur von anerkannten Unterhaltszentren oder von Zanzar Sistem S.p.A., Corso Europa z.l. - 74023 Grottaglie /TA - Italien, ausgeführt werden. Das Netz und/oder einige Komponenten zählen als Verbrauchsprodukte und somit ist es empfehlenswert, nach einer längeren Benützungzeit ein anerkanntes Servicecenter aufzusuchen oder sich Empfehlungen über unsere Homepage HYPERLINK <http://www.zanzarsistem.it/servizi/assistenza> zu holen.